

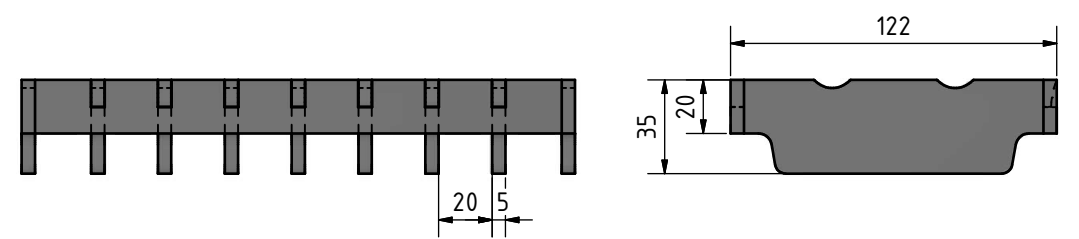

REV	MUUTOS	PVM

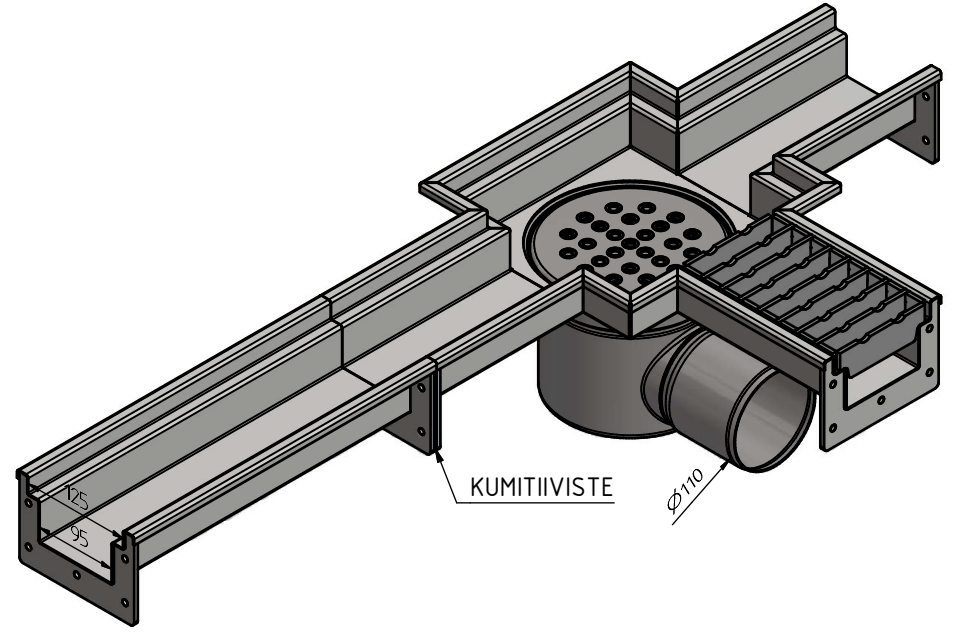
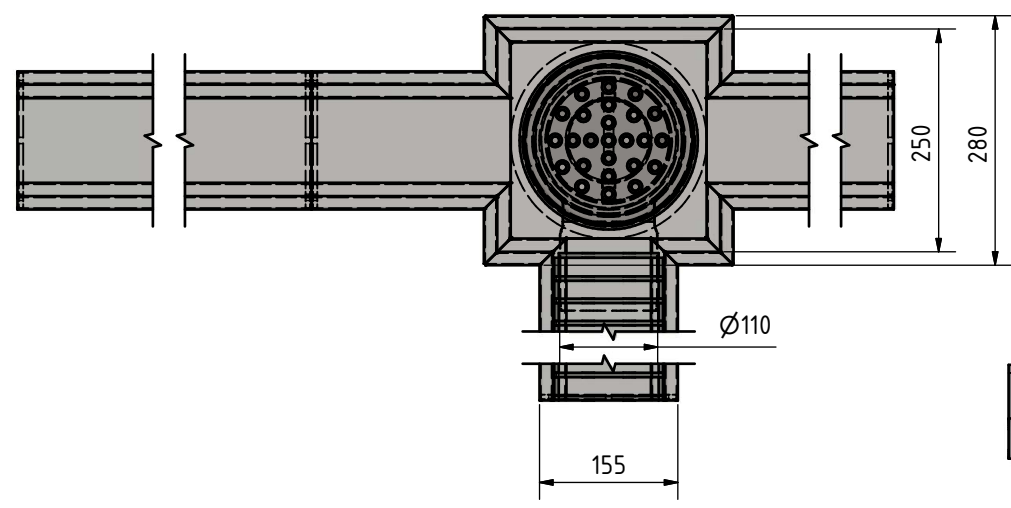
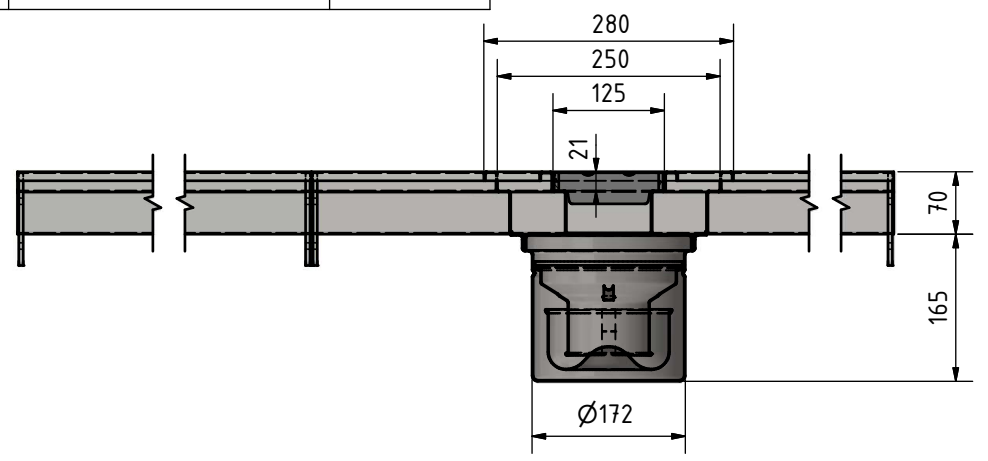

YLEISTOLERANSSIT PITUUSMITAT	Nimellis- mitta	>0.5 ≤0.5	>3 ≤6	>6 ≤30	>30 ≤120	>120 ≤400	>400 ≤1000	>1000 ≤2000	>2000 ≤4000	>4000 ≤8000	>8000 ≤12000
- Hitsaus	ISO 13920-B	± 1	± 1	± 1	± 2	± 2	± 3	± 4	± 6	± 8	± 10
- Koneistus	ISO 2768-m	± 0.1	± 0.1	± 0.2	± 0.3	± 0.5	± 0.8	± 1.2	± 2	± 3	± 4
- Viisteet ja pyöristykset	ISO 2768-m	± 0.2	± 0.5	± 1.0							
- Leikkaus, taivutus	ISO 2768-c	± 0.2	± 0.3	± 0.5	± 0.8	± 1.2	± 2	± 3	± 4	± 5	± 6

GEOM.TOLERANSSIT	ISO 1101	ISO 13920-G	ISO 2768-K
- Symbolit	ISO 1101	ISO 13920-G	ISO 2768-K
- Hitsaus	ISO 13920-G	ISO 13920-G	ISO 2768-K
- Koneistus	ISO 2768-K	ISO 2768-K	ISO 2768-K

Materiaali	Massa	Pintakäsittely	Suunnitellut	Pvm
	N/A			
			Nimitys	Pvm
			RST LATTIAKOURU+LK110 VAAKA	19.11.2021
			reino	Pvm
			Tarkastanut	
			Hyväksynyt	Pvm
Tätä asiakirjaa ei saa ilman Stainless Team Finland Oy:n lupaa jäljentää. Sita ei myöskään saa esittää kolmannelle osapuolelle tai muutoin asiattomasti käyttää. ©Stainless Team Finland Oy			Nimikenumero	Suhde
				1 : 6
This document must not be copied without Stainless Team Finland Oy permission. The contents thereof must not be imparted to a third party or used for any unauthorized purpose. ©Stainless Team Finland Oy			Lvi-numero	Sivu
			A3	1/1
Tiedosto	Liittyy	Piirustusnumero	Revisio	
KOURU_T-HAARA.iam		1003096		